

C4 en C4 ST

COWBOY.

Fietsersgids

Welkom bij Cowboy. Nu je je nieuwe fiets in handen hebt, kan je kennismaken met een nieuwe manier om je vrij en bewust door de stad te bewegen. Terwijl jij je eigen pad uitstippelt, ondersteunen wij je tijdens je rit. Zo kan jij je focussen op de weg die voor je ligt.





Inhoud

Dankzij deze gids maak je je nieuwe fiets rijklaar.

Aan de slag

Wat zit er in de doos

Montage

Ken je fiets

Connecteer

Koppel de app

Ga op weg

Accessoires

Vóór elke rit

Vóór je eerste rit

Onderhoud van je fiets

00

Wat zit er in de doos

Batterijsleutels x 2

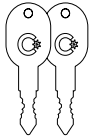

Batterijlader

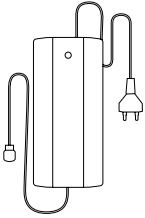

Pedalen x 2

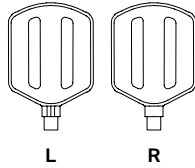

Riemspreker

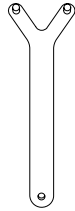

Inbussleutel 3



Inbussleutel 4



Inbussleutel 5



Inbussleutel 6

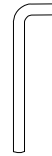

Montage

Je hebt nu de belangrijkste onderdelen van je Cowboy in handen. Volg de instructies en je fiets is in een mum van tijd rijklaar.

Om te monteren

Stuur
Remmen
Pedalen
Zadel
Draadloze telefoonlader

Belangrijkste onderdelen

01 Achterlicht
02 Verwijderbare batterij
03 Spatborden
04 Achterwielmotor
05 Lekkrije banden

06 Aandrijving met carbonriem
07 Pedalen
08 Hydraulische schijfremmen
09 Voorlicht
10 Cockpit met draadloze telefoonlader

11 Frame
12 Verstelbaar zadel

C4

Geschikte grootte: 170 cm tot 195 cm

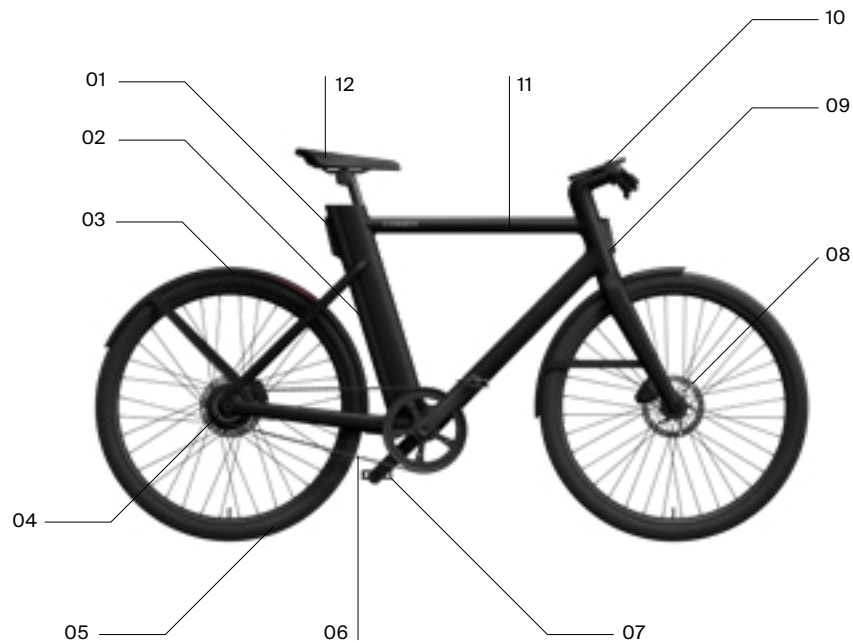

C4 ST

Geschikte grootte: 165 cm tot 190 cm

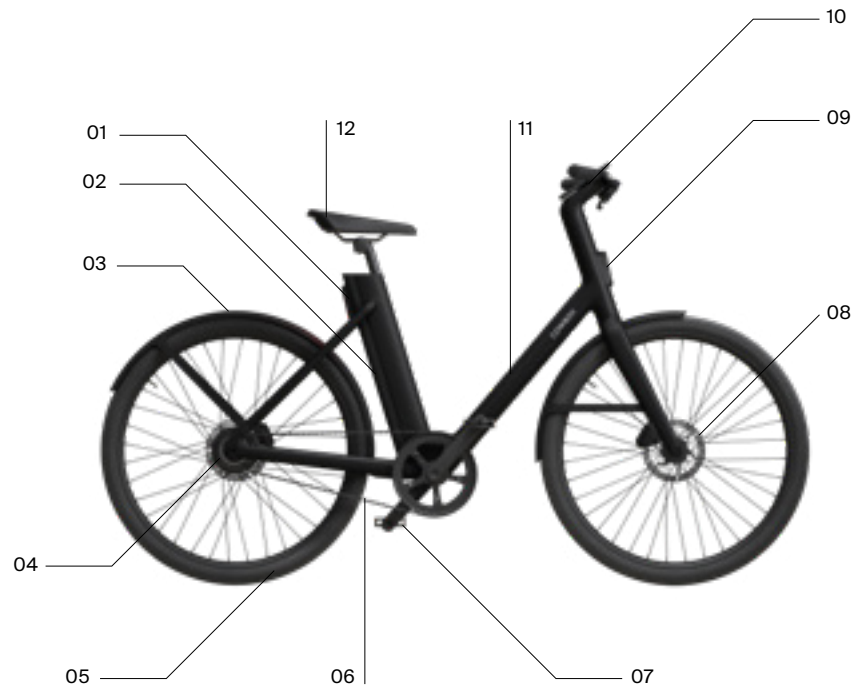

01

Stuur

01 Controleren

Wanneer je fiets wordt geleverd, staat het stuur evenwijdig met de wielen en het frame.

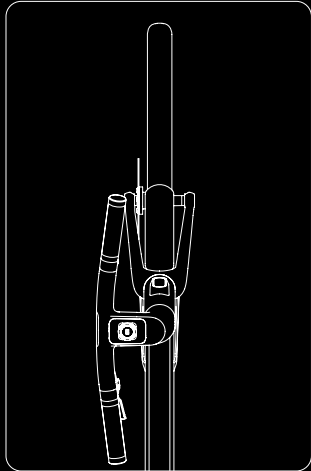

02 Draaien

Draai het stuur 90° met de klok mee tot het loodrecht staat ten opzichte van de rest van de fiets. Het is belangrijk dat de voorste remschijf aangeduid in het schema aan de linkerkant van het wiel terechtkomt.

Als je ziet dat de schijfrem aan de rechterkant zit, draai de vork dan in tegenwijzerzin om dit recht te zetten. *Nota:* in het VK is het omgekeerd (achterrem aan de linkerkant, voorrem aan de rechterkant).

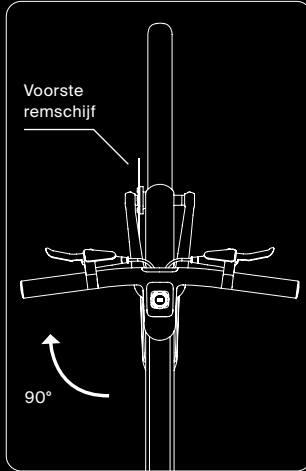

03 Vastmaken

Draai met de inbusleutel van 3 mm de twee schroeven vast zoals aangeduid. Zo blijft het stuur op zijn plaats. Gebruik het korte uiteinde van de inbusleutel voor de grootste aandringkracht. Test daarna of het stuur goed vastzit: blokkeer het voorwiel tussen je benen en probeer het stuur van links naar rechts te bewegen.

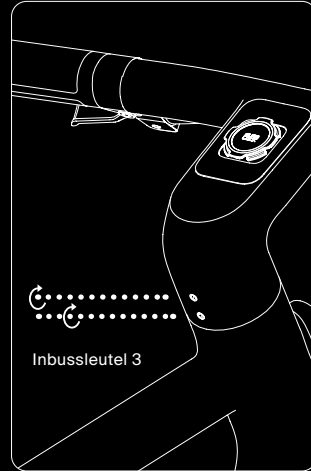

02

Remmen

01 Losmaken

Bij het fietsen moeten de remhendels in een hoek van 45° ten opzichte van de grond op het stuur zijn bevestigd. Controleer de positie van de remhendels. Als ze al een hoek van 45° staan, hoeft u niets te doen. Als de remhendels naar de grond zijn gericht, zoals in de afbeelding hieronder, draait u eerst de schroef onder elke rem los met inbusleutel 5, zoals afgebeeld.

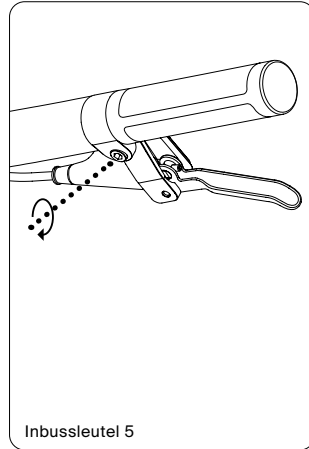
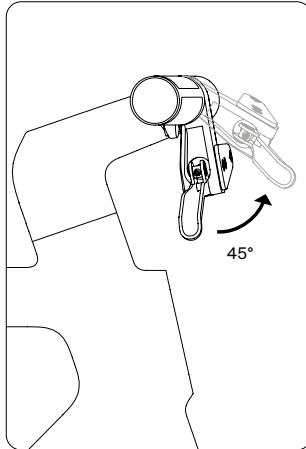
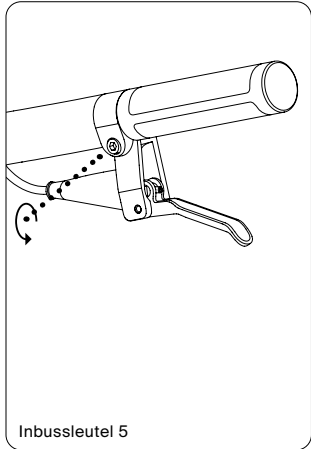

02 Rechtzetten

Draai de rem- en handgrepen omhoog tot de remgrepen een hoek van 45° maken. Hou ze op hun plaats. Net zoals je de positie van de remgreep kan instellen, kan je ook de handgreep draaien en comfortabeler maken. Het gaat dan vooral over de ergonomische handgrepen van de C4 ST.

03 Aandraaien

Draai de schroef vast met inbusleutel 5, zoals afgebeeld. Zorg ervoor dat ze goed vast zit zodat de remhendels niet kunnen draaien. Maar draai ze niet te strak aan.



03

Pedalen

01 Links en rechts herkennen

De rechterpedaal is verschillend van de linkerpedaal. Je kan het verschil zien aan hun positie in de doos en aan de drie kleine groeven op de linkerpedaalas. Je herkent ze ook aan de letters 'R' en 'L' op het uiteinde van de as.

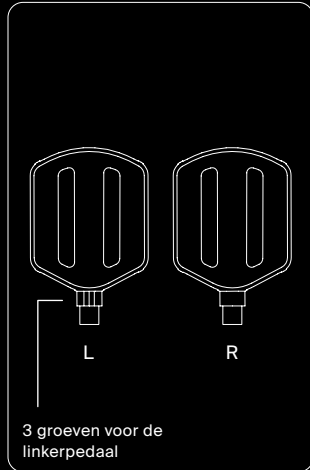

02 Inschroeven

Neem de rechterpedaal en draai hem zo ver als je met de hand kan in **wijzerzin**. Hij moet er gemakkelijk in draaien. Als dat niet het geval is, stop dan onmiddellijk. Zo beschadig je de schroefdraad niet. Zorg ervoor dat de pedaal juist is geplaatst voordat je opnieuw probeert.

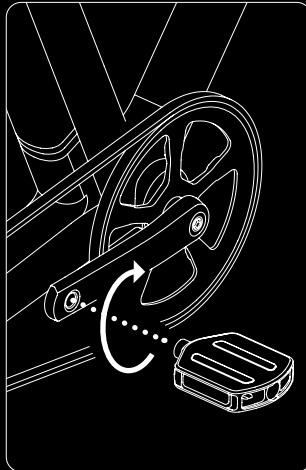

03 Vastdraaien

Steek het korte uiteinde van de inbussleutel van 6 mm in de schroefkop aan de kant van de pedaal die zich het dichtst bij het frame bevindt. Draai zo stevig mogelijk aan.

Doe hetzelfde voor de linkerpedaal, maar dit keer in **tegenwijzerzin**.

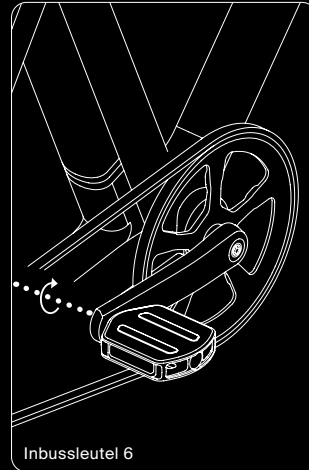

04

Zadel

01 De juiste positie vinden

Laten we eens zien wat je perfecte zadelhoogte is. Ga op de fiets zitten en draai met je voet aan de pedaal tot die zich zo dicht mogelijk bij de grond bevindt, in de 6-uurstand. Wanneer je been ietsje gebogen is, zoals te zien op de afbeelding, heb je de juiste zadelhoogte gevonden.

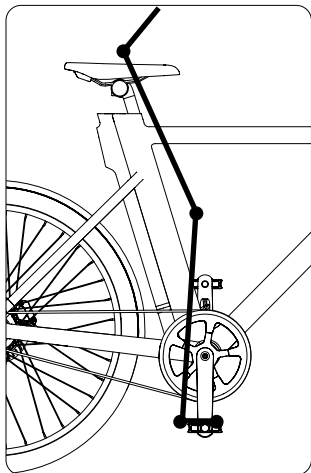

02 Batterij verwijderen

Om de zadelhoogte te veranderen, verwijder je eerst de batterij met een van de meegeleverde batterij sleutels.

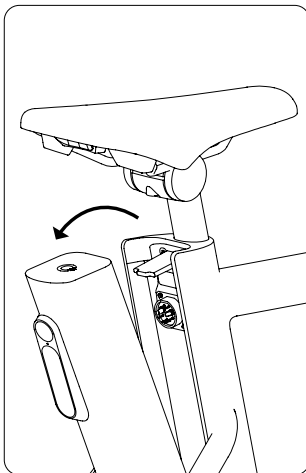

03 Hoogte instellen

Maak het zadel los door de inbussleutel van 4 mm, zoals afgebeeld, in de twee gaten te draaien. Breng het zadel omhoog of omlaag tot op de gewenste hoogte. Let erop dat je het niet hoger laat komen dan de waarschuwingsmarkering op de zadelpen. Gebruik opnieuw de inbussleutel om het vast te zetten.

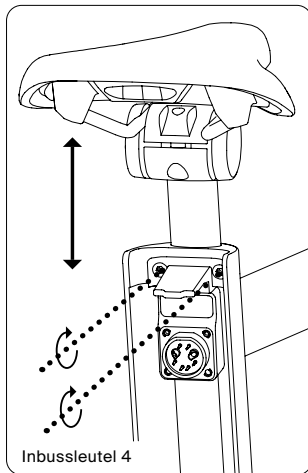

05

Draadloze telefoonlader

01 Telefoon op de lader plaatsen

Stop je telefoon in de Quad Lock case. Zo komt de Cowboy app mooi vooraan in het midden te staan. Plaats je telefoon in een hoek van 45° en schuif de telefoon over de houder. Zorg ervoor dat de twee mooi boven elkaar liggen. Draai de telefoon zodat hij rechtop staat in een hoek van 0°, zoals afgebeeld. Hij zou op zijn plaats moeten vastklikken. Controleer altijd of je telefoon goed vastzit voor je gaat fietsen.

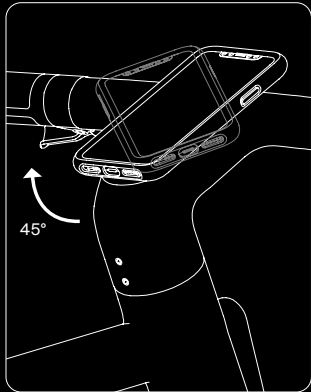

02 Opladen

Als je telefoon draadloos kan worden geladen, gebeurt dit automatisch wanneer je hem op de lader plaatst en de fiets is ingeschakeld. Voor optimale resultaten controleer je best of snelladen is ingeschakeld in de instellingen van je telefoon.

Belangrijk
Bewaar geen metalen voorwerpen zoals munten en creditcards tussen de telefoon en de lader. Probeer niets te monteren dat zwaarder is dan een smartphone. Als je een elektrisch apparaat zoals een pacemaker hebt, raadpleeg je best een arts alvorens draadloos te laden.

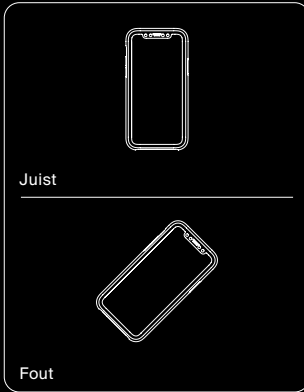

03 Telefoon verwijderen

Je telefoon loskoppelen doe je zo: draai hem 45° terug en neem hem van de houder. Laat je telefoon niet onbewaakt achter op de fiets. Iedereen kan hem losmaken en meenemen.

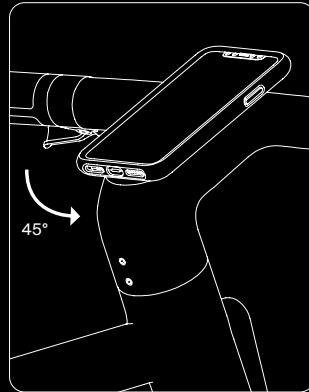



06

Ken je fiets

Veiligheidslichten

Het ingebouwde achterlicht knippert wanneer je remt. Zo weten de andere weggebruikers dat je vertraagt.

Handige batterij

Met een bereik tot 70 km raak je heel ver. De batterij is gemakkelijk te verwijderen en is in 3,5 uur 100% opgeladen.

Motor en riemaandrijving

Voel de kracht van 250 W vermogen en ondersteuning tot 25 km/u. Zonder vette ketting en versnellingen om je druk over te maken, belooft het een soepele rit te worden.

Sensoren

Dankzij de ingebouwde sensoren is er een constante dialoog met de app en met jou, voor een geïnformeerde, veilige en zorgeloze rit.

Remmen

De hydraulische schijfremmen leveren totale remkracht **zodra** je contact maakt.

Banden

47 mm banden met een soepele grip en een lekbeschermende laag.

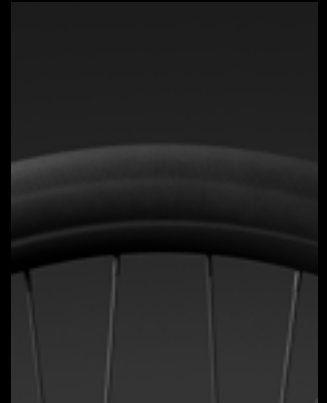

Ken je fiets

Nu je fiets rijklaar is, kunnen we enkele essentiële Cowboy onderdelen nader bekijken. Van stuurpen tot tandwiel: elk detail van de Cowboy 4 biedt een ongeëvenaarde rijervaring.

01 Veiligheidslicht achteraan

Het ingebouwde achterlicht knippert wanneer je remt. Zo weten de andere weggebruikers dat je vertraagt.

02 Verwijderbare batterij

De batterij heeft een autonomie tot 70 km en weegt amper 2,4 kg.

03 Achterwielmotor

Voel de kracht van 250 W vermogen en ondersteuning tot 25 km/u. Fiets zoals je gewoon bent, maar dan sneller.

04 Gates-carbonriem

Zorgeloos onderhoud en geen vette ketting.



05 Sensoren

Sensoren in het fietsframe detecteren een val en waarschuwen je contactpersonen in geval van nood via de app.

08 Ledscherm

Acht leds in de cockpit tonen je het batterijniveau van de fiets.

07 Veiligheidslicht vooraan

Dankzij de iconische Cowboy lichten ben je altijd zichtbaar op de weg.

06 Banden

Allroundbanden met een soepele grip en een lekvrije laag

Wist je dat?

Je Cowboy 4 bestaat uit meer dan 90 onderdelen ontworpen door Cowboy. Elk detail draagt bij aan de iconische Cowboy look en tilt de prestaties naar nieuwe hoogtes. Zodra je de app aansluit, leer je je nieuwe fiets en zijn mogelijkheden kennen.



De geconnecteerde rit

De app vormt de sleutel tot een slimmere, bewustere rit. Zo brengt hij de beste fietsroutes in kaart en geeft hij je de belangrijkste info over je rit.

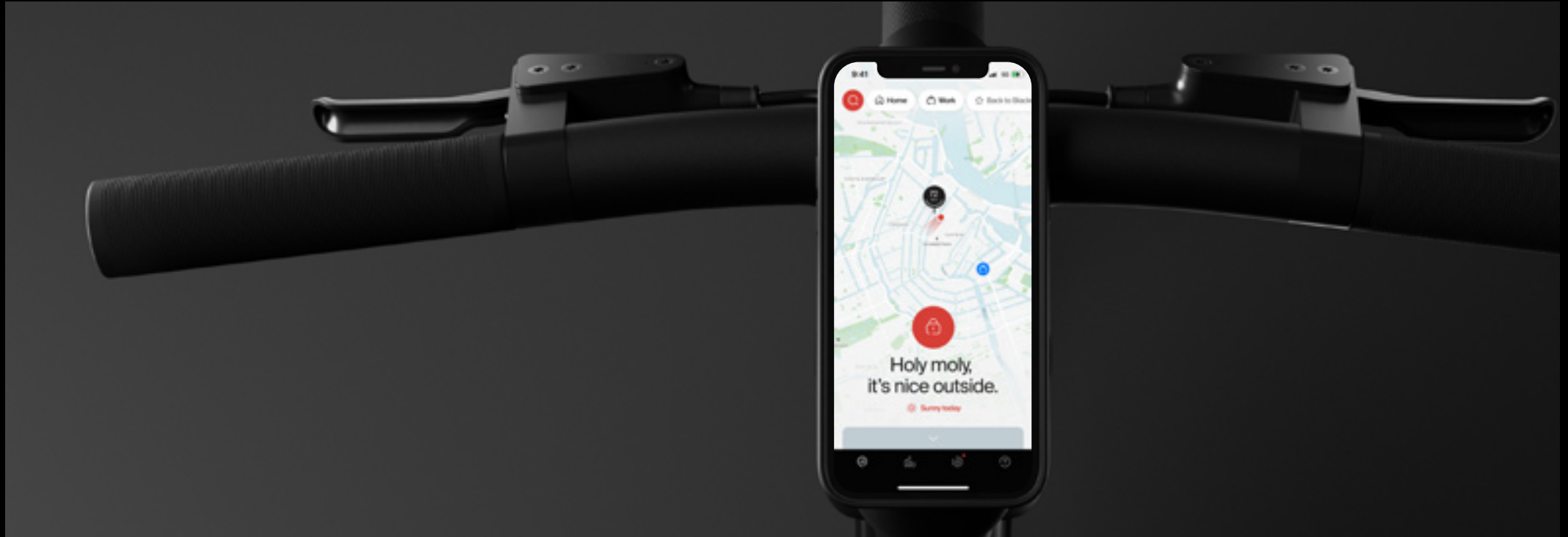

07

De app

Koppel de app

- 01 Download de Cowboy app voor iPhone of Android
- 02 Maak je Cowboy account aan
- 03 Koppel je fiets in de app
- 04 Ontgrendel en ga op weg

Je trouwe reisgezel

Onderweg kan je steeds weer rekenen op de Cowboy app. Hij kijkt altijd vooruit, houdt onder andere het weer in de gaten en maakt je rit eenvoudigweg aangenamer.

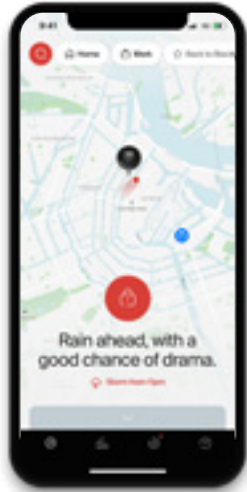

Je dashboard

Monitor je snelheid en bekijk in één oogopslag je statistieken, of duik je rithistoriek in.

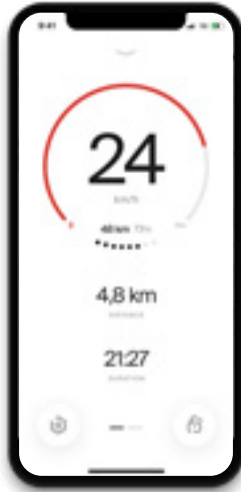

Routeplanning

Vind de snelste route en wees zo het verkeer te slim af. Of gebruik realtime mapping van de luchtkwaliteit in je buurt en ga voor het gezondste alternatief.

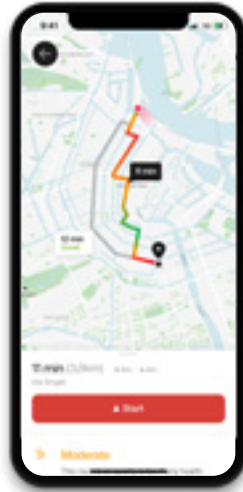

Hoogtepunten van de rit

Dankzij de sensoren in je fiets hou je al je activiteiten bij: bewegingstijd, snelheid, verbrande calorieën en meer. Je kan zelfs badges verdienen als je nieuwe doelen hebt bereikt.



Find my bike

Met GPS-tracking zie je op elk moment de precieze locatie van je fiets en kan je zijn huidige positie opsporen in de app.

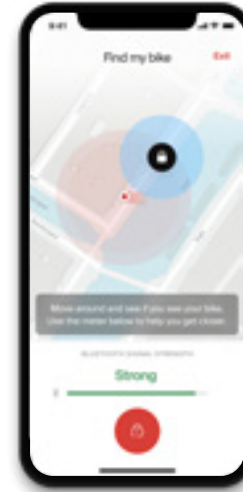

Altijd hulp in de buurt

Heb je onderweg hulp nodig of zit je met een vraag? Neem dan via de app contact op met ons ondersteuningsteam.

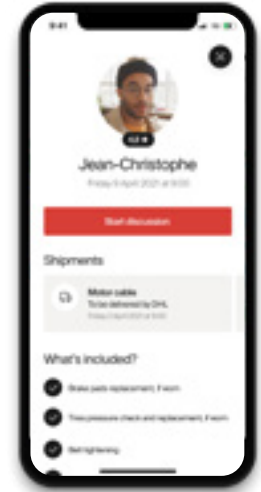



08

Accessoires

De fiets is nu helemaal de jouwe. Volg deze tips als je Cowboy accessoires hebt besteld.

Bagagedrager

Gebruik de bagagedrager niet als zitje, ook niet voor kinderen. Installeer in plaats daarvan een geschikt kinderzitje. Hou er bij het sturen en remmen rekening mee dat een last op de bagagedrager een invloed heeft op de gewichtsverdeling en stabiliteit van de fiets. Misschien moet je dit compenseren met de manier waarop je fietst. Zorg ervoor dat je goed zichtbaar blijft en monteer geen accessoires die het achterlicht aan het zicht onttrekken. De drager is niet bedoeld om een fietskar te trekken. Probeer dit dus niet.



Standaard

Gebruik gewoon je voet om de standaard uit te klappen wanneer je de fiets rechtop wil zetten. Let op dat de fiets niet uitglijdt op een natte ondergrond.

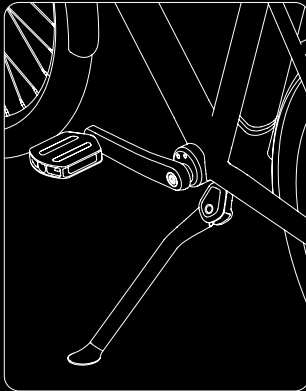

9

Je fiets is rijklaar. Maar eerst

Vóór elke rit

1. Zorg ervoor dat de **batterij** volledig vastgeklikt is in het frame.

2. De **banden** lopen leeg tijdens het transport en de opslag. Pomp ze op tot een spanning van 2,5 bar voor een hoger laadvermogen en minder voor een lichter laadvermogen. Wij raden een bandenspanning onder 1,5 bar af omdat het rijcomfort dan minder wordt.

3. Knijp de **remmen** in en controleer of ze perfect werken.

4. Controleer de **riemspanning** door er in het midden stevig met je wijsvinger op te duwen. De riem moet tussen 0,5 en 1 cm doorbuigen. Smeren is niet nodig. Voor meer informatie is er de handleiding voor Gates™-carbonaandrijvingen: gatescarbondrive.com/resources/manuals-and-tech

5. Draag de juiste **beschermkleding**. Draag altijd een helm en zorg ervoor dat je zichtbaar bent op de weg.

6. Vergeet niet dat je in **natte omstandigheden** sneller en soepeler moet remmen omdat de remafstand toeneemt.

7. Pas je **totale laadvermogen** aan om het draagvermogen van je fiets niet te overschrijden (140 kg, toebehoren, fietser en lading inbegrepen).

Vóór je eerste rit

Opladen

Laad de fietsbatterij volledig op voor je eerste rit.

Gebruik altijd de meegeleverde Quad Lock-houder om je telefoon in de cockpit te plaatsen en controleer of de telefoon goed vastzit. Als je een metalen hoesje hebt, zal je telefoon waarschijnlijk niet draadloos laden. Je fiets kan het draadloos laden onderbreken als hij merkt dat je telefoon oververhit raakt.

Doe het rustig aan

Ga naar een veilige omgeving met weinig verkeer om aan je nieuwe fiets te wennen.

Wanneer je op je fiets gaat zitten, trap dan pas wanneer je op het zadel zit en je het stuur en de remhendels stevig beet hebt. Het wordt aanbevolen te beginnen met een pedaal die zich onderaan bevindt.

Om het remvermogen te optimaliseren en om piepend geluid te vermijden, zal je de remmen moeten inbedden. Je kan dit doen door 30-40 keer stevig door te remmen waarbij je telkens volledig tot stilstand komt met je nieuwe fiets.

Volg de plaatselijke regels

Als je je fiets op de openbare weg wenst te gebruiken, wees er dan zeker van dat je de geldende verkeersregels naleeft, zoals die met betrekking tot lichten en reflectoren. Deze zijn namelijk anders van land tot land.

De wetgeving rond fietsen met ondersteund trappen kan verschillend zijn van land tot land. Hou de vinger aan de pols: volg de actualiteit en lees overheidspublicaties.

Fiets veilig

De fiets is uitgerust met hydraulische schijfremmen. De linkerhendel activeert de voorrem en de rechterhendel de achterrem. In het VK is dit omgekeerd (achterrem aan de linkerkant en voorrem aan de rechterkant).

De remmen van je fiets reageren snel. Rem dus niet te brusk. Rem voorzichtig tot je op een veilige plaats volledig tot stilstand bent gekomen.

Na intensief gebruik kunnen de remschijven warm zijn. Pas op.

De remafstanden van je fiets kunnen langer zijn dan die van klassieke fietsen, waarmee je wellicht enige ervaring hebt. Bij nat weer kunnen de remafstanden toenemen naarmate het remeffect vermindert. Wees extra voorzichtig.

Let op

De gewichtsverdeling bij deze fiets is anders dan bij klassieke elektrische fietsen waarmee je wellicht vertrouwd bent. Hou hier rekening mee wanneer je de fiets belaaft, stalt of optilt.

Hang geen zware zakken of voorwerpen aan het stuur. Die kunnen ervoor zorgen dat je de fiets minder veilig en nauwkeurig kan besturen. Hou er rekening mee dat de fiets is ontworpen voor een maximale lading van 140 kg (fiets, toebehoren, fietser en lading inbegrepen).

Vermijd loszittende kledij zoals rokken en wijde broeken en maak losse riemen vast. Ze kunnen vast komen te zitten in de wielen en ongelukken veroorzaken. Misschien moet je broekklemmen gebruiken.

Nog vragen? Laat het ons weten.

Neem contact op met ons Customer Success team via de app of online als je een fietskar wil bevestigen. Zij kunnen je de juiste adapter aanbevelen.

Als je accessoires van derden (zoals een kinderzitje of bagagedrager) op je fiets wil installeren, controleer dan eerst de compatibiliteit van de fabrikant.

10

Onderhoud van je batterij

Bereik

Je batterij levert stroom voor maximaal 70 km. Dit is wel een maximumwaarde. Het exacte bereik hangt altijd af van de rijomstandigheden. Een bereik van 70 km is vaak alleen haalbaar met een nieuwe batterij, weinig wind, een constante snelheid op een goede asfaltweg, een lading van 75 kg en een buitentemperatuur van 20°C.

De volgende factoren kunnen de autonomie beïnvloeden:

- **Temperatuur.** In een koude omgeving loopt de batterij sneller leeg.
- **Rijgedrag.** Vaak versnellen en afremmen vergt meer vermogen dan wanneer je je snelheid aanhoudt.
- **Lading.** Een zware lading zal de batterij sneller doen leeglopen.
- **Tijd tussen elke rit.** De fiets is altijd stand-by en verbruikt continu een kleine hoeveelheid stroom. Als je je fiets een paar dagen na elkaar niet gebruikt, zullen de resterende batterijcapaciteit en dus ook je bereik iets lager zijn.
- **Leeftijd van de batterij.** Naarmate je batterij ouder wordt, neemt het bereik af.

Bescherm je krachtbron

Telkens wanneer je de batterij ontlaaft als de laatste led knippert (7% resterend vermogen) en je ze daarna weer volledig oplaadt, leert ze vanzelf om het niveau beter in te schatten. Het weergegeven batterijpercentage is de eerste paar ritten onnauwkeurig. Maar dat is normaal.

Laad de batterij binnenshuis op tussen 10°C en 25°C op een niet-ontvlambare ondergrond en laat de lader daarbij niet in de accessoiredoos zitten.

Stel de batterij of lader niet bloot aan direct zonlicht, vocht en water tijdens het laden. Hou de batterij uit de buurt van vuur en warmte. We raden aan om de batterij overdag en in een droge ruimte met rookdetectoren op te laden. Fiets niet in de regen zonder batterij. Zo blijven de connectoren van de batterij schoon en droog.

Kijk of de batterij in goede staat verkeert (geen corrosie, barsten of andere schade) vooraleer je ze gebruikt of oplaadt. Open, demonteer of verbrijzel de batterij niet. Gebruik geen defecte batterij of lader.

Houd de batterij en lader buiten het bereik van kinderen.

Lang leve je batterij

De levensduur van een batterij wordt in het algemeen omschreven als het aantal cycli dat nodig is om onder ideale omstandigheden 60% van de oorspronkelijke batterijcapaciteit te bereiken. Voor Cowboy zou dit 500 cycli zijn. Lithium-ionbatterijen zoals die van jou hebben wel geen geheugeneffect. Daarom raden we aan om ze na elke rit op laden.

Hoe zorg je ervoor dat je batterij zo lang mogelijk meegaat:

- Berg een volledig ontladen batterij niet gedurende lange tijd op.
- Als je van plan bent om je fiets lange tijd niet te gebruiken: haal de batterij uit de fiets, bewaar ze in een droge ruimte bij kamertemperatuur (tussen 10°C en 25°C) en laad ze gedeeltelijk op, idealiter tussen 20% en 80%.
- Het batterijpack moet bij kamertemperatuur worden bewaard. Stel de batterij op warme zomerdagen niet bloot aan direct zonlicht.
- Let erop dat de batterij minstens één keer om de twee maanden een volledige cyclus van ontladen en laden heeft doorlopen.

Opgelet:

Gebruik geen andere batterijen dan die van Cowboy. Dit houdt ernstige veiligheidsrisico's in. Nieuwe batterijen kan je rechtstreeks bij ons bestellen. Breng versleten batterijen naar je plaatselijke recyclagepark. Het batterijpack mag niet onder -20°C of boven +60°C worden bewaard. Kamertemperatuur is aangeraden. Plaats de batterij nooit in de buurt van directe

warmtebronnen zoals kachels of ovens. Laat het batterijpack niet vallen en probeer het niet te openen. Neem bij twijfel contact op met de klantenservice voor meer informatie.



11

Onderhoud je fiets

Onderhoud & onderdelen

We raden aan om de fiets één keer per jaar of om de 1000 km te laten onderhouden, afhankelijk van wat zich het eerst voordoet.

Zoals alle mechanische producten is deze fiets onderhevig aan slijtage en beschadiging. De verschillende materialen en onderdelen kunnen hierop anders reageren. Als de levensduur van een onderdeel is overschreden, kan het plots defect raken waardoor de gebruiker zich kan verwonden. Elke barst of verkleuring van de intensief gebruikte delen wijst erop dat dat onderdeel aan het einde van zijn leven is gekomen en moet worden vervangen.

Probeer niet om het elektrisch systeem van de fiets te openen of eraan te komen. Je loopt het risico gewond te raken of je fiets permanente schade toe te brengen.

Gebruik indien nodig steeds onderdelen die goedgekeurd zijn door Cowboy. Neem contact met ons op via de chat online of in de app. Of mail ons op hello@cowboy.com.

Reiniging

Verwijder altijd de batterij alvorens een onderhoud of reiniging uit te voeren.

Gebruik een vochtige doek voor het frame. Voor het zadel raden we water aan. Het frame kan je schoonvegen met fietsreinigingsproducten. Reinig je fiets en batterij niet met stoom, onder hoge druk of met een waterslang.

Remsysteem

Remblokken zijn een belangrijk onderdeel van je fiets en zorgen ervoor dat je altijd veilig kan fietsen. We raden aan om ze om de 1000 km te controleren of zodra je verlies aan remkracht gewaarwordt of een knarsend geluid hoort. De remblokken hebben een ingebouwde slijtage-indicator. Wanneer het oppervlak versleten is en de kleine blauwe cirkel zichtbaar is, is het tijd om ze te vervangen. De remblokken gebruikt op Cowboy fietsen zijn SunRace UWD5 / Tektro F10XS. Andere mogelijke remblokken:

- Tektro F10BS
- Shimano K03S Resin remblokken

Het hydraulische remsysteem werkt op minerale olie. Gebruik dus alleen minerale olie als je de olie van het remsysteem moet bijvullen of verversen.

Banden

Na verloop van tijd slijten je banden en moeten ze worden vervangen. In de banden is een gele kevlarlaag verwerkt die dient als slijtage-indicator. Wanneer de band zo versleten is dat de binnenlaag zichtbaar wordt, is het tijd voor een nieuwe band.

Als je de binnenbanden moet vervangen, kan je elke band met Presta-ventiel (ook wel F/V) kiezen die geschikt is voor de volgende bandafmetingen (er zijn verschillende manieren om de afmetingen te bepalen):

- 42-584 / 47-584
- 27,5"x1,65"/27,5"x1,75" - 650-42/650-48

Als je geen geschikte binnenband vindt voor deze afmetingen, kan je kleinere banden gebruiken zoals:

- 559-47 of 26"x1,75"

Als je de wielen om een of andere reden moet verwijderen, monteer dan het voorwiel opnieuw door de as met een koppel van 10 Nm, en de achterwielmoeren met een koppel van 35 Nm. Vraag naar tutorials en begeleiding via de chat in de app of online.

Riemaandrijving

De aandrijfriem van deze fiets hoeft niet gesmeerd te worden. Als je smeermiddel aanbrengt, kan het systeem defect raken.

Controleer de riem en tandwielen regelmatig en zorgvuldig op sporen van slijtage. Zorg ervoor dat de riem altijd vrij is van vuil en reinig indien nodig met water en wat zeep. Vuil en stof versnellen slijtage, waardoor de riem onverwacht kan stukgaan.

Als de riem versleten is, moet hij vervangen worden. Een nieuwe riem nodig? Neem dan contact met ons op via de chat in de app of online.

Motor

Probeer problemen met de motor niet zelf te verhelpen, maar neem meteen contact met ons op.

De motor is een hulpmotor die beperkt is tot 250 W en die ondersteuning biedt tot 25 km/u, in overeenstemming met de Europese wetgeving. Let wel: de motorondersteuning werkt niet onder de -10 °C of boven de +60 °C. Het niveau van de geluidsdruk van emissie volgens de A-weging van het ondersteuningssysteem in de motor is lager dan 70 dB(A).

Geschikt voor elk seizoen

De motor is ontworpen om in alle seizoenen goed te presteren. Maar soms is het beter om voorzichtig te zijn wanneer je de elementen tart. Zo kan je:

- Regenbestendige kleding aanschaffen. Goed zichtbare kledij is altijd goed om door anderen gezien te worden op duistere wegen.
- Als je door smeltwater en sneeuw rijdt, komt er veel zout en vuil water op je fiets en dus ook op de motor terecht. Na verloop van tijd kan dit leiden tot corrosie en schade. Veeg je fiets na elke rit schoon met een vochtige doek.
- De banden hebben het moeilijker in extreme seizoenen. Controleer ze dan ook regelmatig op slijtage.
- Vergeet niet: bij ijs op de weg neemt de grip af en de stilstandtijd toe. Rem dus vroeger en soepeler dan normaal.
- Stel de fiets op warme zomerdagen niet bloot aan direct zonlicht. Dit staat garant voor optimale prestaties en een langere levensduur van de batterij.

Je kan nu alle weersomstandigheden trotseren. De seizoenen komen en gaan, maar wij staan altijd aan je zijde.



12

Garantie

Garantie

1. Als consument heb je een wettelijke garantie van twee jaar zodra het product wordt geleverd, volgens de voorwaarden bepaald door de relevante wetgeving.

2. De garantie dekt fabricage- en materiaalfouten aan alle originele stukken (als de producten bijvoorbeeld niet overeenkomen met de beschrijving van het product in de handleiding of de reclame voor het product).

3. De garantie geldt voor de eerste eigenaars en kan overgedragen worden aan de volgende eigenaars. Bezwaren met betrekking tot deze garantie dienen rechtstreeks aan Cowboy te worden gericht.

4. Cowboy zal gedurende de garantieperiode het product dat een fout vertoont vervangen of herstellen. Als de vervanging of de herstelling bovenmatig of onmogelijk is, of als het niet mogelijk is om binnen een redelijke termijn te leveren, heb je het recht om een prijsvermindering te vragen of om de verkoopovereenkomst te annuleren.

5. Gedurende de eerste zes maanden van de garantieperiode ben je niet verplicht om aan te tonen dat de fout al bestond toen je het product kocht.

6. De garantie is niet van toepassing in volgende gevallen:

- Onjuiste montage of installatie van het product door de gebruiker.
- Onjuist of nalatig gebruik, werking of wijziging van het product.
- Onderhoud dat indruist tegen de onderhoudsinstructies van het product (bijvoorbeeld onvoldoende onderhoud van de remmen).
- Normale slijtage.
- Fouten verbonden aan het normale gebruik of de levensduur van het product, zoals een ontladen batterij die door de consument kan worden vervangen.
- Schade of fouten te wijten aan ongevallen.
- Materiaal bevestigd aan de telefoonhouder.

Verantwoord gebruik

Je loopt risico op ongevallen als je de motor zelf aanpast of afstelt. Elke wijziging aan de fiets kan de garantie ook doen vervallen, waardoor de fiets misschien niet gehomologeerd wordt voor gebruik op de openbare weg.

Voer geen onderhoudswerkzaamheden aan de motor uit als je geen kennis of ervaring hebt. Neem bij twijfels of vragen contact met ons op via de app of de chat op de website.

Gebruik indien nodig steeds originele onderdelen van Cowboy. Er bestaat ontploffingsgevaar indien de batterij wordt vervangen door de batterij van een andere fabrikant dan Cowboy. Nieuwe batterijen kan je rechtstreeks bij ons bestellen. Breng versleten batterijen naar je plaatselijke recyclingepark.

Het product: elektrische fiets met ondersteund trappen.

Model: de Cowboy 4 en 4 ST voldoen aan de richtlijnen 2006/42/EU, 2011/65/EU, 2014/53/EU, 2014/30/EU.

De volledige CE-conformiteitsverklaring vind je terug op cowboy.com/pages/downloads



Community

Trek de bruisende stad in en beleef de Cowboy experience.

Deel je rit [#cowboybike](#)
Volg ons [@cowboy_bikes](#)



Tune in. Ride on.



